

1. Am besten die Anleitung erst mal in Ruhe durchlesen.
2. Sonnenschutzverkleidung ganz nach hinten schieben.
3. Schiebedach ca. 10 cm nach hinten fahren. Bei Bedarf etwas mit der Hand nachhelfen wenn es schwer läuft. Sollte es sich nicht ganz soweit öffnen lassen dann reichen auch 2-3 cm aus.
4. Blende (1) ausbauen: Blende (1) vor dem abziehen nach unten, an den Außenseiten links und rechts etwas mit Kunststoffkeil wegdrücken.

Siehe Bild:

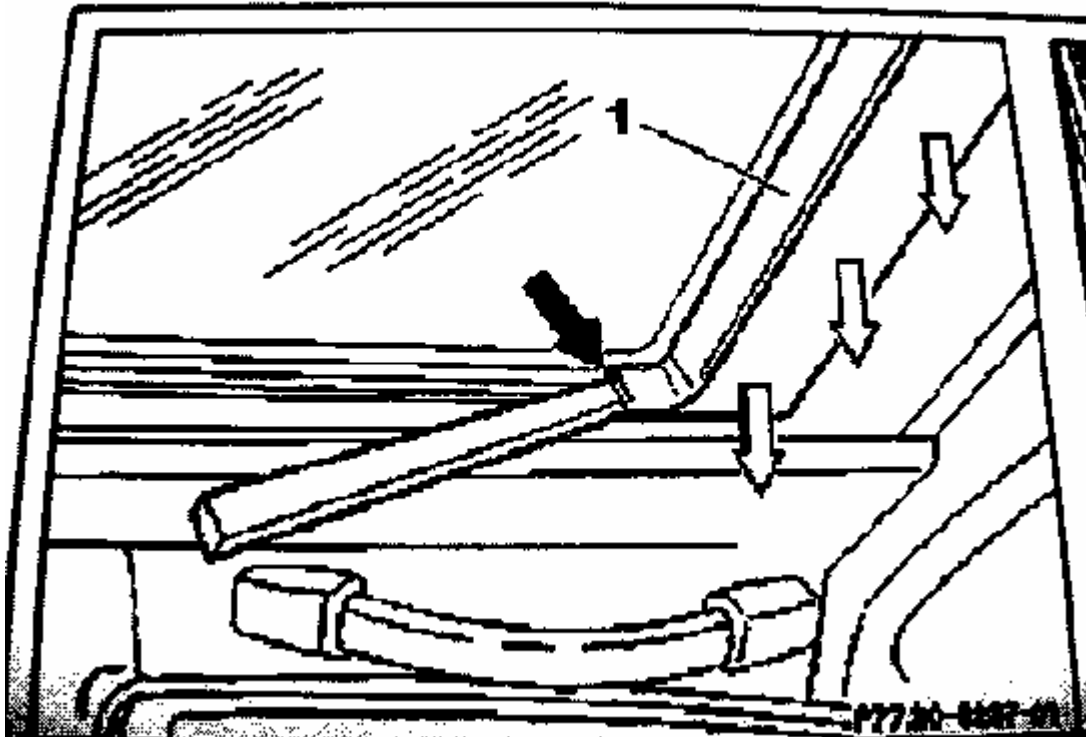

5. Schiebedach in Hubposition bringen. Das heißt ganz nach oben stellen!!
6. Faltengummi (3) ausbauen: Dieses wird einfach aus der Führung heraus gezogen. Dabei darauf achten, dass man das Gummi nicht einreißt. Also auch wieder mit Gefühl rangehen. Besonders wenn die Dinger mal älter sind, reißen sie gerne ein wenn man nicht mit Sorgfalt arbeitet. Siehe Bild:

**pdfMachine by Broadgun Software - Einfach genial, genial einfach!**

Erstellen Sie in Sekundenschnelle qualitativ hochwertige PDF-Dokumente ohne vom Original-Dokument abzuweichen. Die Anwendung von pdfMachine ist so einfach wie das Ausdrucken eines Windows-Dokumentes und kann aus fast jeder beliebigen Software heraus angewandt werden.

**Ein Muss für jeden Windows-User!**

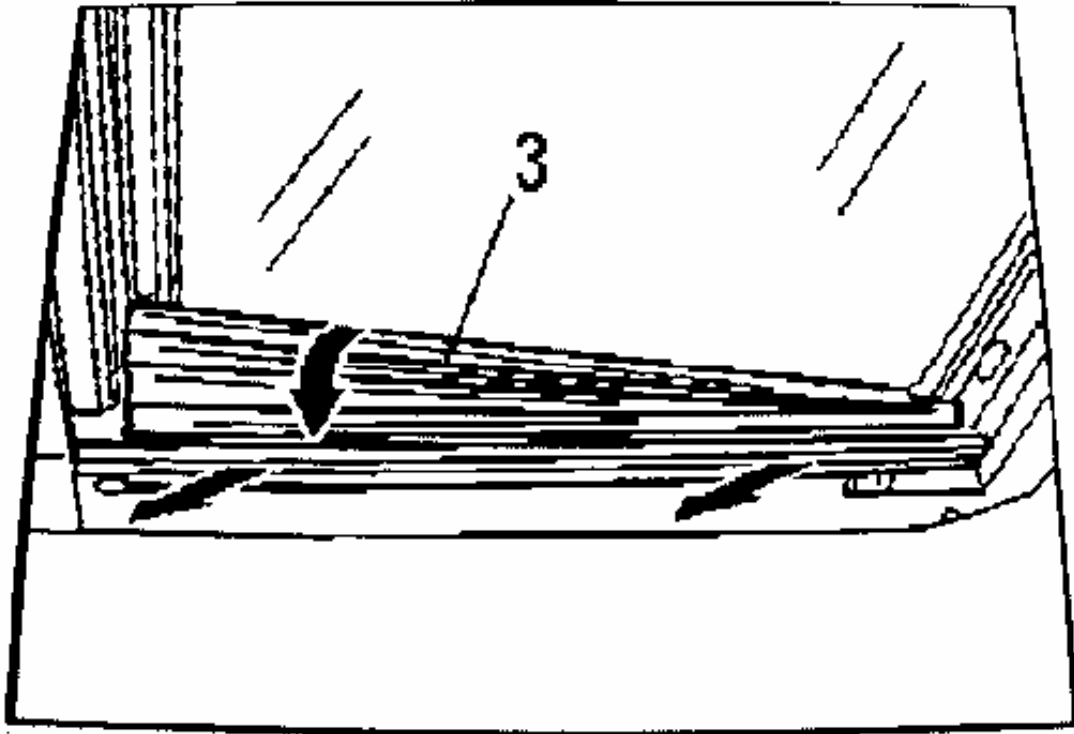

7. Schrauben (4) herausdrehen. (Torx Schrauben) Siehe Bild:

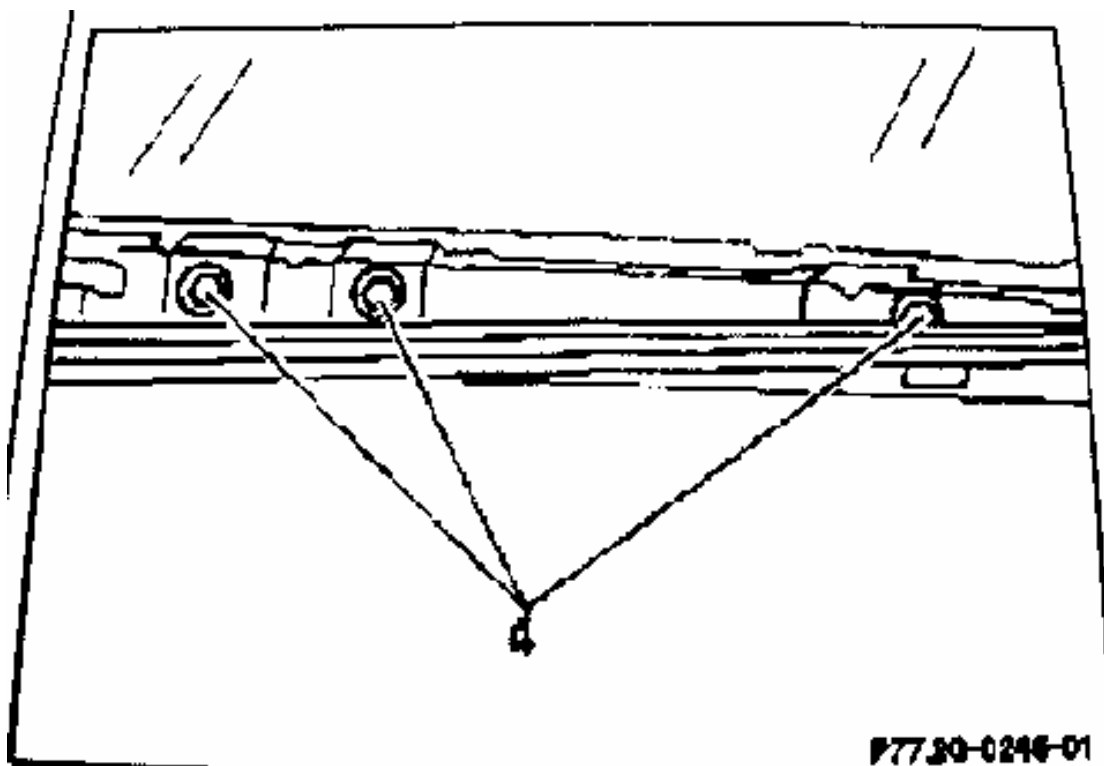

97730-0246-01

**pdfMachine by Broadgun Software - Einfach genial, genial einfach!**

Erstellen Sie in Sekundenschnelle qualitativ hochwertige PDF-Dokumente ohne vom Original-Dokument abzuweichen.  
Die Anwendung von pdfMachine ist so einfach wie das Ausdrucken eines Windows-Dokumentes und kann aus fast  
jeder beliebigen Software heraus angewandt werden.

**Ein Muss für jeden Windows-User!**

8. Schiebedachdeckel nach oben herausnehmen. Auf geeigneter Ablage ablegen.
9. Schiebedachscharter in Richtung „schließen“ Betätigen, bis der Schiebedachantrieb abschaltet.
10. Nun kommen wir zur eigentlichen Reparatur: Ich kann leider keine Angaben machen wie groß die Gummis sein müssen die an besagter Stelle zwischen geklemmt werden. Da es sich von Dach zu Dach anders mit dem Abstand verhält. Die Gummis müssen auf jeden Fall fest sitzen und dürfen nicht zu dünn sein. Sonst fallen sie nach ein paar Betätigungen wieder raus. Also ruhig so dimensionieren das man sie mit etwas „Gewalt“ reindrücken muss. Es kann auch jeder andere Gegenstand benutzt werden. Nur habe ich die Erfahrung gemacht dass sich Hartgummis am besten eignen. Die Gummis die Ich immer verwende wurden bei Reparaturen von Windschutzscheiben benutzt. Und zwar als Anschlaggummis für die Windschutzscheibe. Normalerweise müsste jeder DC Lagerist wissen um welche Teile es sich handelt. Eine ET Nummer gibt es meines Wissens nach nicht. Vielleicht hat auch ein Monteur noch welche herumliegen. Die bleiben ja meistens zu Genüge übrig. Das nachfolgende Bild zeigt nun die besagte Stelle an der die Seilzüge nach außen austreten. Diese müssen natürlich bei Bedarf erst wieder in den Schacht zurück befördert werden bevor man die Deckel verspannt. Danach folgt ein Bild mit einem schwarzen Pfeil, welcher auf die Stelle deutet, an der die Gummis verspannt werden. Und zwar genau zwischen dem Plastikdeckel mit der Schraube drin und dem Dachrahmen. Die Stelle ist dunkel angemalt. Genau da gehört das Gummi rein. Dieses Gummi verhindert nun, dass der Deckel auf Grund von fehlender Haltekraft nach außen gedrückt wird und darauf die Züge nach außen austreten können. Normalerweise gleiten diese in der Führung nach hinten. Deshalb geht das Dach ein paar cm auf und fängt nachdem sich die Züge verknotet haben an solche Krachgeräusche zu machen. Es muss also sichergestellt werden, dass der Plastikdeckel danach keine Chance mehr hat weggedrückt zu werden.

**!!! Achtung, wenn das Glasdach ausgebaut ist, und die Mechanik mithilfe des Antriebs bewegt wird, um z.B. besser an die Schrauben zu kommen, besteht die Gefahr, dass die beweglichen Teile aus der Führungsschiene springen und sich verkeilen. Bei weiterem Vorschub kann dann die Mechanik irreparabel geschädigt werden.**

**pdfMachine by Broadgun Software - Einfach genial, genial einfach!**

Erstellen Sie in Sekundenschnelle qualitativ hochwertige PDF-Dokumente ohne vom Original-Dokument abzuweichen. Die Anwendung von pdfMachine ist so einfach wie das Ausdrucken eines Windows-Dokumentes und kann aus fast jeder beliebigen Software heraus angewandt werden.

**Ein Muss für jeden Windows-User!**

Nun die 2 Bilder:

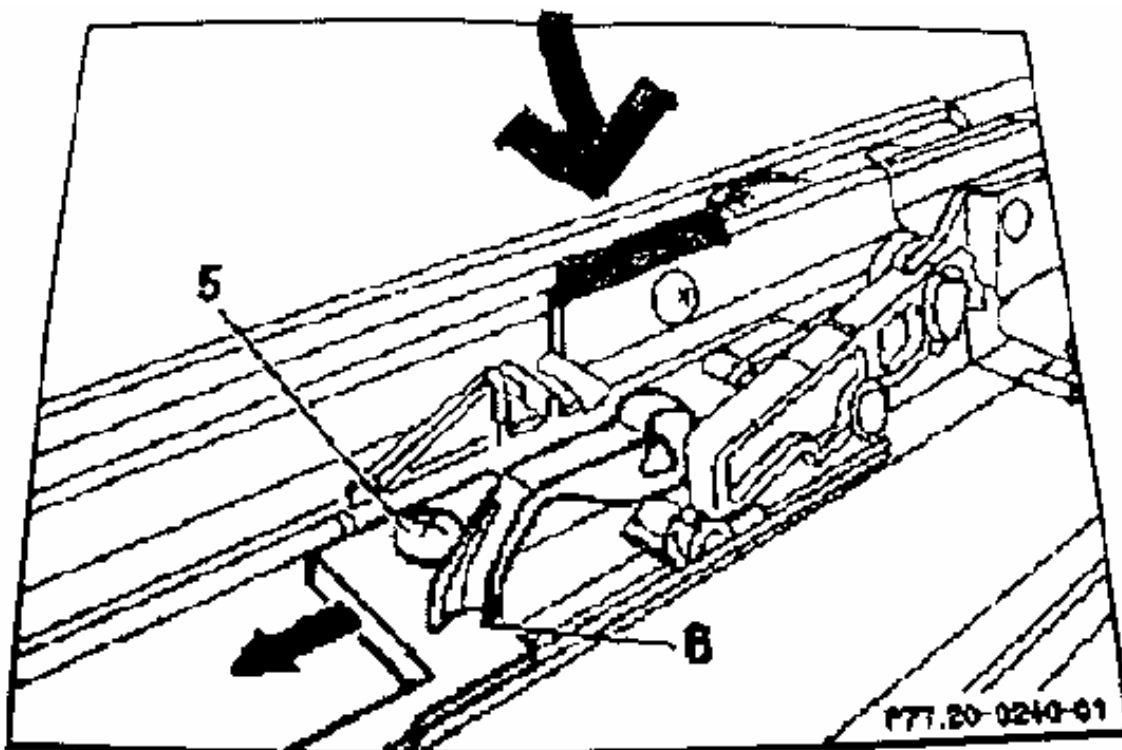
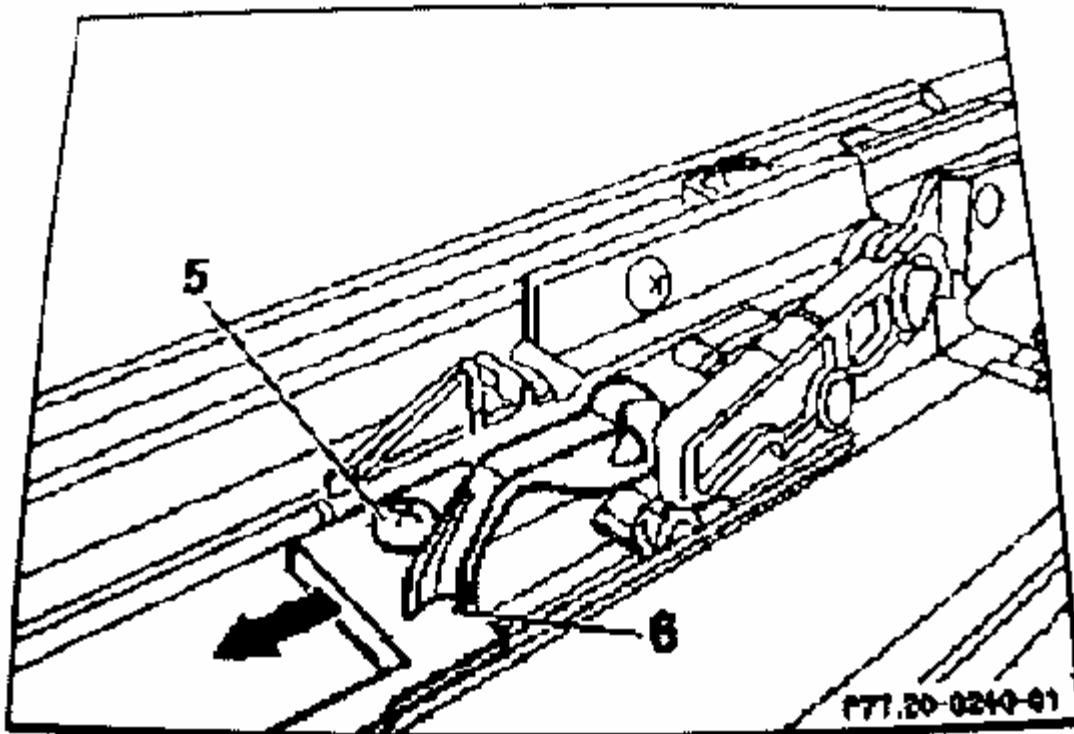

Am besten bei der Gelegenheit auch gleich mal alle beweglichen Stellen mit Fließfett einsprühen. Kein Silikon spray verwenden!!!!

**pdfMachine by Broadgun Software - Einfach genial, genial einfach!**

Erstellen Sie in Sekundenschnelle qualitativ hochwertige PDF-Dokumente ohne vom Original-Dokument abzuweichen.  
Die Anwendung von pdfMachine ist so einfach wie das Ausdrucken eines Windows-Dokumentes und kann aus fast jeder beliebigen Software heraus angewandt werden.

**Ein Muss für jeden Windows-User!**

Danach erfolgt der Einbau in umgekehrter Reihenfolge. Das Dach wird so eingestellt, dass es hinten ca. 0-1 mm höher steht als die Dachkante. Vorne darf es auf keinen Fall höher als die Dachkante sein, weil es sonst Windgeräusche gibt!! 0-1mm tiefer als Dachkante vorne ist in der Toleranz. Bevor alle Schrauben des Glasdaches angezogen werden sollte der Deckel am besten mit leichtem Druck nach vorne unter Vorspannung gebracht werden. Den Deckel solange mit leichtem Druck nach vorne halten bis die Schrauben fest sind. Anzugsdrehmoment ist 4 NM

**Nun zum Abschluss das Wichtigste: Ich übernehme keine Garantie für Folgeschäden bei nicht fachgerecht durchgeführter Rep. Jeder muss selber wissen was er sich zutrauen kann.**

Auch steht diese Reparaturlösung in keinem Vergleich zur 100% Lösung bei Erneuerung des Dachrahmens. Jedoch sind mir bis heute keine Fälle bekannt in denen sich das Problem wiederholt hat. Es wurde bestimmt schon 40 - 50 Mal praktiziert. Aber wer lieber 1000 Euro für einen neuen Schiebedachrahmen ausgeben will, den will ich natürlich nicht aufhalten.

Und nun wünsche ich viel Glück.

Sollten noch irgendwelche Fragen offen sein dann einfach noch mal melden.

**pdfMachine by Broadgun Software - Einfach genial, genial einfach!**

Erstellen Sie in Sekundenschnelle qualitativ hochwertige PDF-Dokumente ohne vom Original-Dokument abzuweichen. Die Anwendung von pdfMachine ist so einfach wie das Ausdrucken eines Windows-Dokumentes und kann aus fast jeder beliebigen Software heraus angewandt werden.

**Ein Muss für jeden Windows-User!**